

ステンレス製深井戸水中ポンプ
サンロング
US2形

砂に強い

堅牢・長寿命

高性能

Ver.2.2

SANRONG

砂に強く、清潔・長寿命



サンロングの砂に

技術を結集!!

強い秘密!

独自構造で優れた防砂性能!!

① ゴムシールライナリング

運転時は水圧によりシールされることで安定した揚水機能を確認。停止時は離れて砂が除去されるため、始動時の砂のかじりつきも防止します。

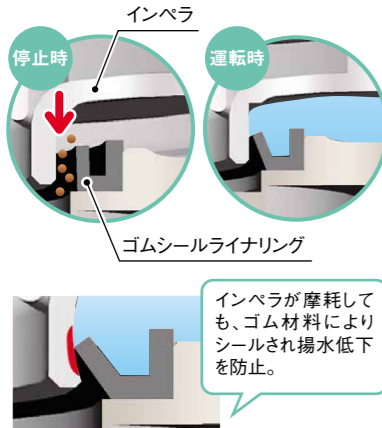

インペラ
停止時
運転時
ゴムシールライナリング
インペラが摩耗しても、ゴム材料によりシールされ揚水低下を防止。

② 多角形ブッシュ

内径が多角形で回転時の圧力分布が異なるため水潤滑が良く、砂のかじり付きを防止。

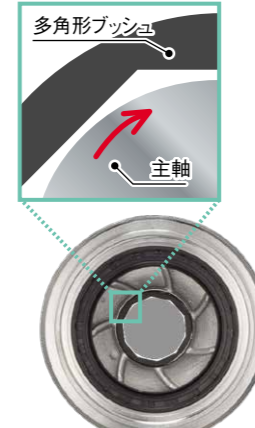

多角形ブッシュ
主軸

③ 異物混入防止の軸受構造

軸受部の上下に設けた異物混入防止構造により、砂による摩耗、かみ込みを防止します。

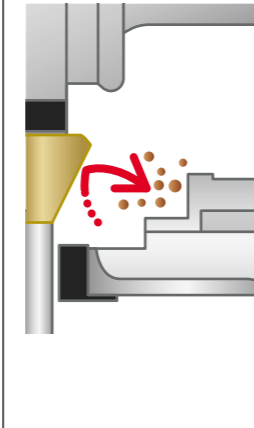

④ シール構造

Oリングを使用した密着性の良いシール構造で中間ケーシング間からの水漏れを防止します。

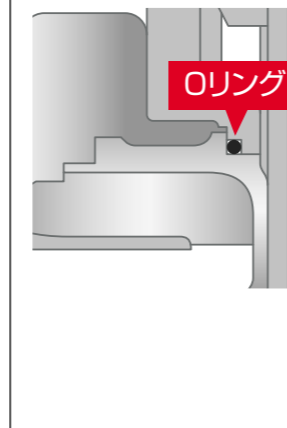

Oリング

ポンプ部は従来品から好評の砂に強い構造に加え、充分な肉厚のステンレス精密鑄造インペラを採用。ポンプ部流水路は表面がなめらかで損失が少なく、高い揚水特性を実現。

⑤ SiC軸受

超硬以上の硬さで摩擦抵抗が少ないSiC（セラミック）軸受の採用で軸受けの砂摩耗による主軸の偏心運動を防止。



⑥ バンド構造

締付による曲げ応力がバンドにかからない構造で、腐食に強く、強度も優れています。



耐久性が高く、常に清潔で長寿命!!

主要部品はステンレス精密鑄造品で錆、腐食に強く、衛生的。また耐久性にも優れ、ステンレス製モータと合わせ、衛生的で長時間安定した給水をお約束します。

SCS ステンレス精密鑄造

精密鑄造とは 複雑な形状のものが成形可能で、寸法精度が非常に高く、鑄肌は極めて滑らか。

**充分な肉厚の
ステンレスインペラを採用**

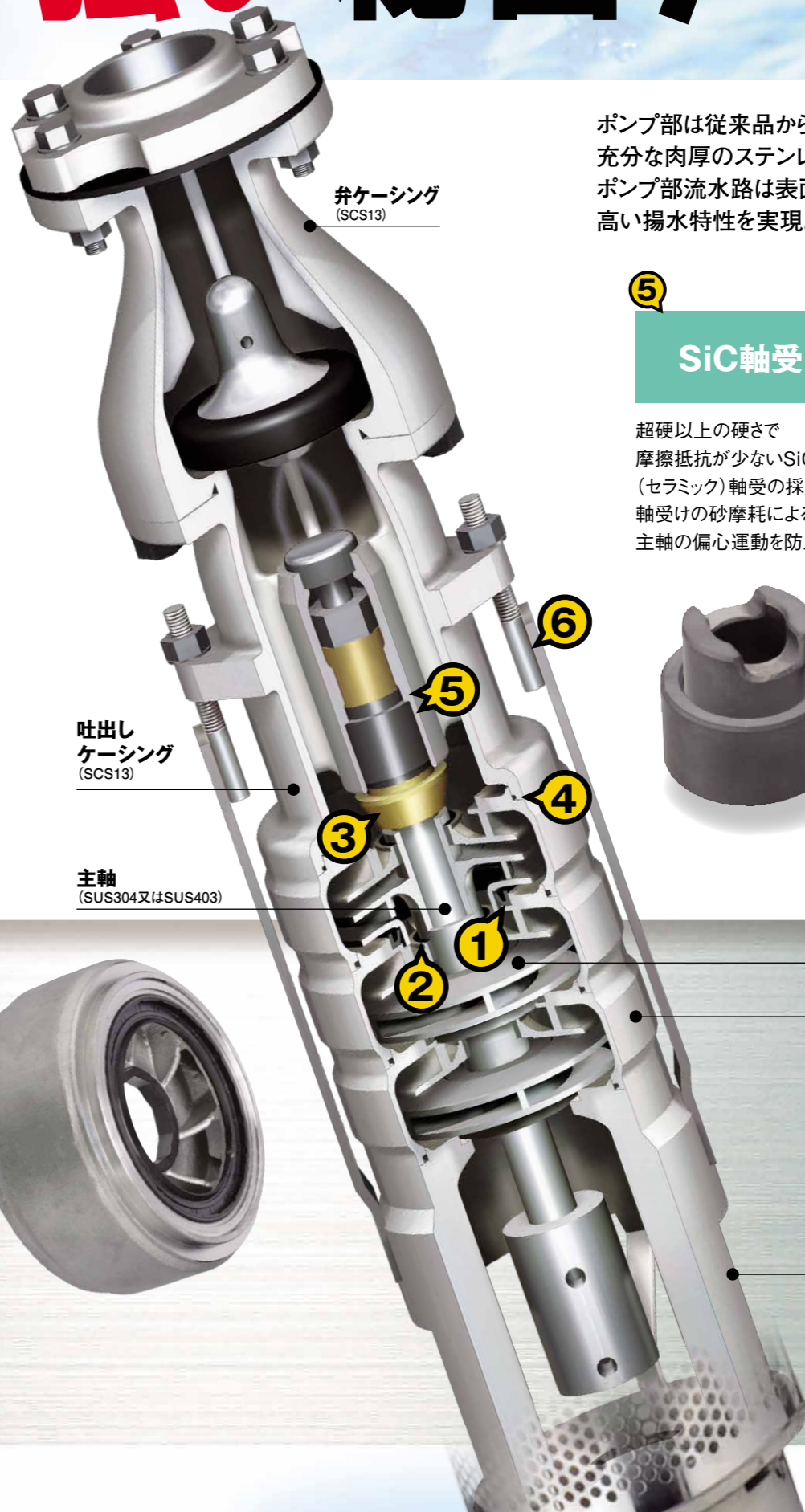

インペラ (SCS13)

中間ケーシング (SCS13*)
*US2-25/32はSUS+樹脂となります。

吸込ケーシング (SCS13)

注) 図はイメージです。

用途 深井戸からの取水



標準仕様

適用	井戸径	100~300mm
揚液	液質	清水 (水素イオン濃度:pH5.8~8.6 塩素含有量:200mg/L以下 砂の含有量:50mg/L以下 (細砂0.1~0.25mm以下))
	液温	0~30℃ (3.7kW以下は0~35℃) (凍結なきこと)
材料	インペラ	SCS13
	主軸	SUS304又はSUS403
	ケーシング	SCS13(US2-25:中間ケーシングSUS304+樹脂)
モータ	軸受	SiC×SiC
	種類	キャンド式水中モータ
	電源	三相 200V (55kWは400V) 電圧変更:モータ定格電圧の±10%以内
	ポンプ最大水没深さ	1.5kW以下:70m 1.9kW以上:150m
同期回転速度	50Hz:3,000min ⁻¹ 60Hz:3,600min ⁻¹	
始動方式	直入(7.5kW以下) △ (11kW以上)	

※仕様表の井戸径より大きな井戸に設置される場合、水中モータの冷却不足により、水中モータが焼損する恐れがあります。冷却流速は、モータ出力が3.7kW以下は0.075m/s以上に、5.5kW以上は0.1m/s以上となるよう設置して下さい。

特殊仕様 ●ケーブル延長品 40~80m、100m(US2-25、USN2-40・50のみ)
●400V品

標準付属品

モータケーブル	5m
ケーブル支持バンド	US2-25、32、USN2-40、50用
ビニールテープ	US2-40~150、USN2-80用
フランジ・フランジパッキン	150mm井戸用(USN2-80は除く) ※井戸径100mm用はねじ込み式となります。

特別付属品(オプション)

井戸ふたユニット	ステンレス製	※バルブセット内訳
バルブセット	※	スルース弁 1
制御盤	ECA3、ECA W3、ECAJ3、ECASN3-G形	チェック弁 1
水位計	圧力式水位計+コントロールユニット	パッキン・ボルト類 1組
連成計	—	ゲージ取付用付属品 1組
ソールプレート	適用井戸径200、250、300用	
ステンレス製溶接フランジ	150~300mm井戸用USN2-80、US2-80~150、SDT-SN80、SDT-S100井戸ふた用	
揚水管	ステンレス製、ナイロンコーティング製、SGPW製	

形式説明

US(N)2-255(B)-0.75C

①ポンプ形式 ②口径(mm) ③周波数(5:50Hz 6:60Hz) ④B:水量型 ⑤モータ出力(kW)



据付例

制御盤 (屋内・屋外・各種)

制御盤の仕様をご確認ください。



P.13~15

連成計

試運転時に圧力測定を行い、吐出量の調整に用います。

サンドセパレータ

井戸水に含まれる砂を除去(鉄・マンガン除去についてはお問合せください)

P.21~22

電極保持器

貯水槽の水位を検出します。

P.16

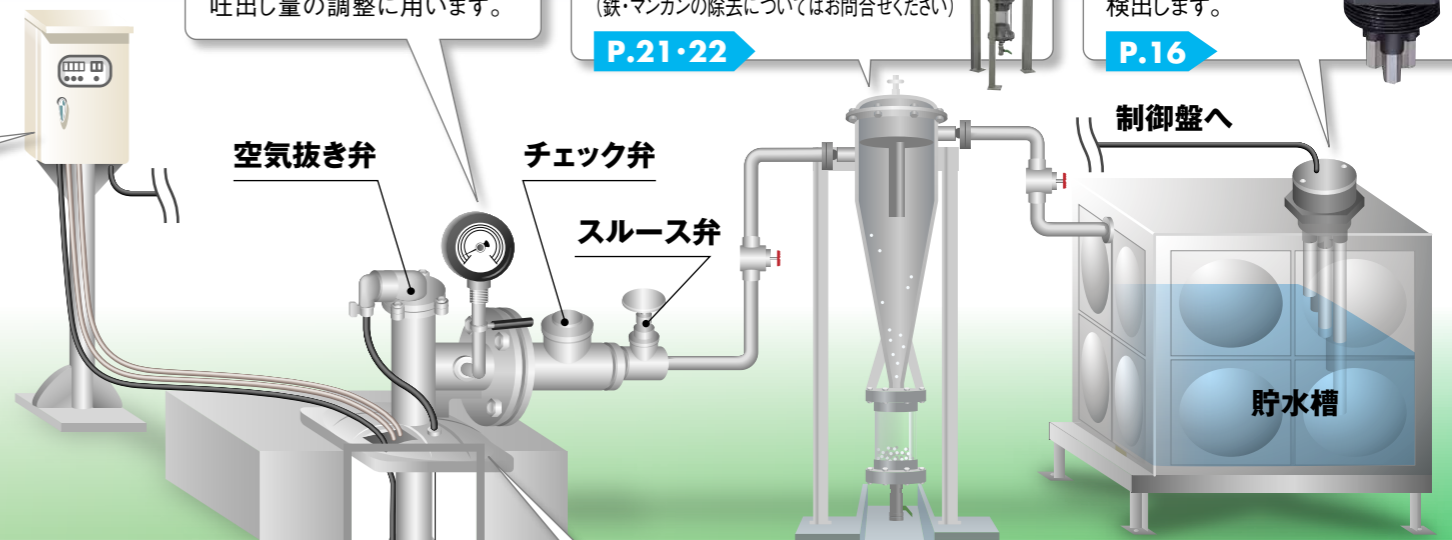

※図はイメージです。

自然水位

運転水位

最低水位

(水没深さ1m以上)

サンロング 深井戸 水中ポンプ

P.5~12

ポンプ吸込口

井戸ストレーナ

井戸底

井戸ふた

井戸を覆うためのふたで、井戸から揚水するためのポンプや配管が取り付けられます。

P.17~18

井戸ふた

水中電極

井戸水位による自動制御に使用。

P.16

水中電極

水中ケーブル

延長適用表より選択ください。

P.19~20

揚水管

専用水道用にはナイロンコーティング品、ステンレス品のご使用をおすすめします。

P.16

据付前のご注意

- 1 井戸掃除** 必ず砂がなくなるまで十分井戸掃除を行ってください。揚水と共に砂が上がるような場合、ポンプの寿命を縮めるだけでなく故障の原因になります。
- 2 ポンプの据付位置** ポンプの吸込口は井戸ストレーナよりできるだけ上方に据付けてください。井戸ストレーナが複数でその間に据付けなければならない場合には、中間よりやや下方に据付けてください。井戸ストレーナの近くに据付けると、多量の砂を吸い込みポンプの寿命を縮めるだけでなく、故障の要因になります。また、井戸底からのポンプの位置は、できるだけ離してください。長期間ご使用の間に砂や泥が溜まりポンプが埋まる恐れがあります。



50Hz 最小井戸径
100mm

寸法図

実施計画に際しては
納入仕様書をご請求ください。

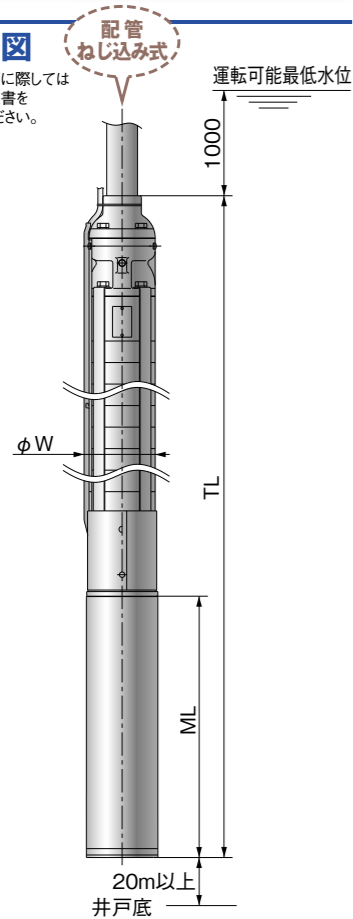

適用図

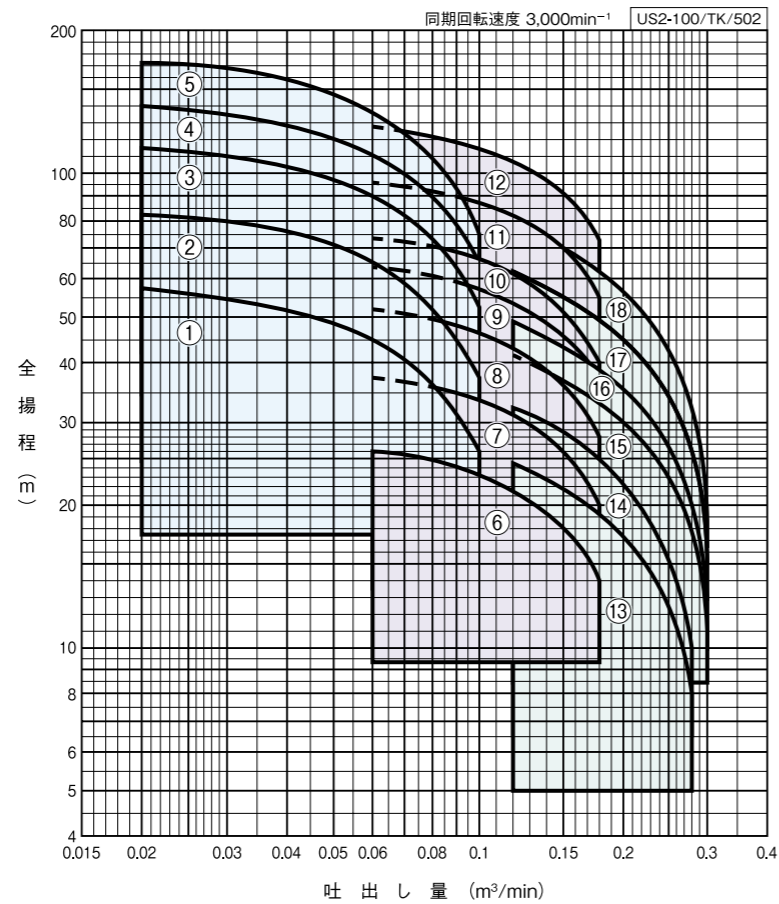

60Hz 最小井戸径
100mm

寸法図

実施計画に際しては
納入仕様書をご請求ください。

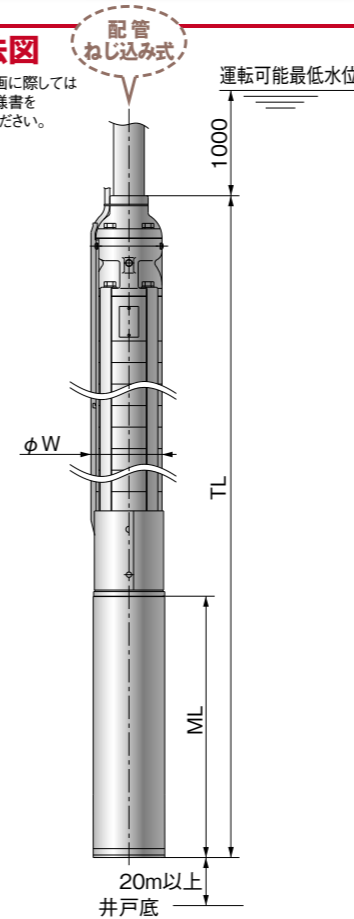

適用図

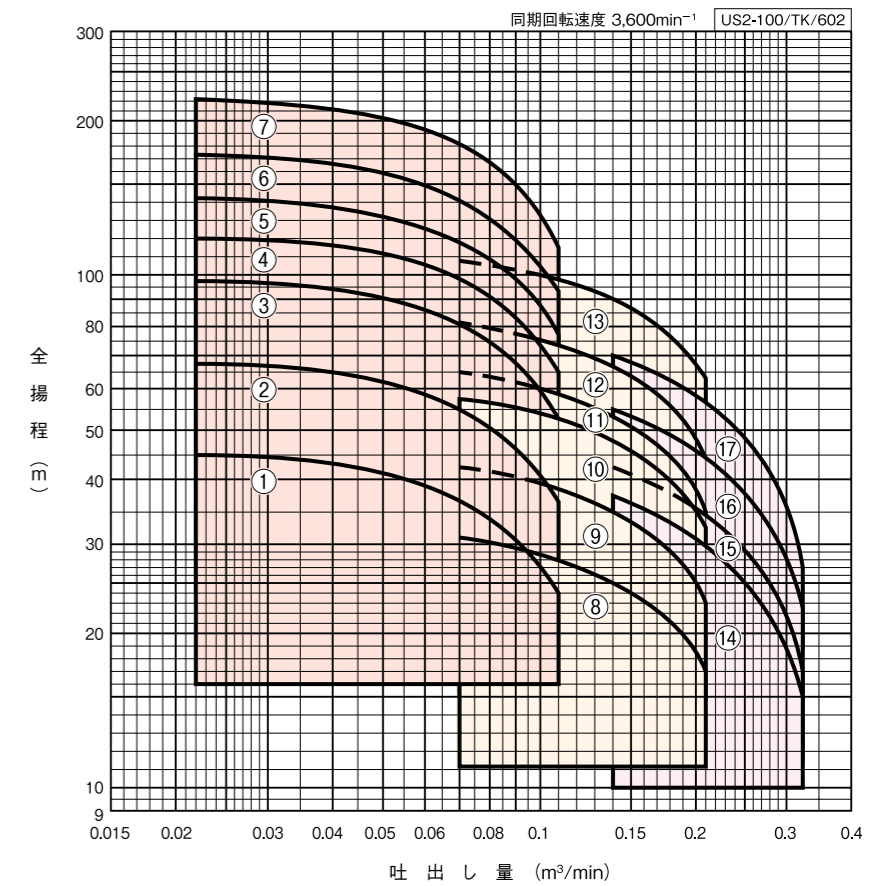

仕様・寸法表

※ケーブル質量除く

口径 mm	符号	形式	出力 kW	段数	標準仕様				寸法(mm)			質量*	適用 井戸ふた
					吐出量 m³/min	全揚程 m	吐出量 m³/min	全揚程 m	ML	TL	W		
25 ・ 32	①	US2- ²⁵⁵ / ₃₂₅ -0.75C	0.75	11	0.02	57	0.1	26	293	923	98	19	SDT-S25・32
	②	US2- ²⁵⁵ / ₃₂₅ -1.1C	1.1	16	0.02	83	0.1	38	293	1091	98	22	
	③	US2- ²⁵⁵ / ₃₂₅ -1.5C	1.5	22	0.02	114	0.1	51	340	1306	98	25	
	④	US2- ²⁵⁵ / ₃₂₅ -1.9CR	1.9	27	0.02	140	0.1	65	380	1486	98	27	
	⑤	US2- ²⁵⁵ / ₃₂₅ -2.2CR	2.2	34	0.02	173	0.1	75	380	1682	98	30	
40	⑥	USN2-405-0.75C	0.75	5	0.06	26	0.18	14	293	851	97	17	SDT-SN40
	⑦	USN2-405-1.1C	1.1	7	0.06	37	0.18	20	293	935	97	21	
	⑧	USN2-405-1.5C	1.5	10	0.06	52	0.18	28	340	1108	97	24	
	⑨	USN2-405-1.9CR	1.9	12	0.06	64	0.18	37	380	1260	97	27	
	⑩	USN2-405-2.2CR	2.2	14	0.06	74	0.18	40	380	1344	97	29	
	⑪	USN2-405-2.7C	2.7	18	0.06	97	0.18	55	571	1703	97	42	
	⑫	USN2-405-3.7C	3.7	24	0.06	127	0.18	72	571	1955	97	48	
50	⑬	USN2-505-1.1C	1.1	6	0.12	24.5	0.28	7.5	293	950	97	19	SDT-SN50
	⑭	USN2-505-1.5C	1.5	8	0.12	32.5	0.28	9	340	1095	97	23	
	⑮	USN2-505-1.9CR	1.9	10	0.12	42	0.3	9	380	1261	97	26	
	⑯	USN2-505-2.2CR	2.2	12	0.12	49	0.3	10.5	380	1359	97	28	
	⑰	USN2-505-2.7C	2.7	15	0.12	63	0.3	14	571	1697	97	40	
	⑱	USN2-505-3.7C	3.7	20	0.12	80	0.3	18	571	1942	97	46	

口径25mmは水量型もあります。詳細はお問合せください。

仕様・寸法表

※ケーブル質量除く

口径 mm	符号	形式	出力 kW	段数	標準仕様				寸法(mm)			質量*	適用 井戸ふた
					吐出量 m³/min	全揚程 m	吐出量 m³/min	全揚程 m	ML	TL	W		
25 ・ 32	①	US2- ²⁵⁵ / ₃₂₅ -0.75C	0.75	6	0.022	45	0.11	24	293	783	98	17	SDT-S25・32
	②	US2- ²⁵⁵ / ₃₂₅ -1.1C	1.1	9	0.022	68	0.11	36	293	867	98	18	
	③	US2- ²⁵⁵ / ₃₂₅ -1.5C	1.5	13	0.022	98	0.11	52	340	1026	98	21	
	④	US2- ²⁵⁵ / ₃₂₅ -1.9CR	1.9	16	0.022	120	0.11	64	380	1178	98	23	
	⑤	US2- ²⁵⁵ / ₃₂₅ -2.2CR	2.2	19	0.022	143	0.11	76	380	1262	98	24	
	⑥	US2- ²⁵⁵ / ₃₂₅ -2.7C	2.7	23	0.022	173	0.11	92	571	1565	98	35	
	⑦	US2- ²⁵⁵ / ₃₂₅ -3.7C	3.7	30	0.022	222	0.11	114	571	1761	98	38	
40	⑧	USN2-406-1.1C	1.1	4	0.07	31	0.21	17	293	809	97	17	SDT-SN40
	⑨	USN2-406-1.5C	1.5	6	0.07	43	0.21	23	340	940	97	20	
	⑩	USN2-406-1.9CR	1.9	8	0.07	59	0.21	32	380	1064	97	22	
	⑪	USN2-406-2.2CR	2.2	9	0.07	65	0.21	35	380	1106	97	23	
	⑫	USN2-406-2.7C	2.7	11	0.07	81	0.21	44	571	1409	97	35	
	⑬	USN2-406-3.7C	3.7	14	0.07	108	0.21	63	571	1535	97	38	
50	⑭	USN2-506-1.9CR	1.9	6	0.14	37	0.32	15	380	1037	97	21	SDT-SN50
	⑮	USN2-506-2.2CR	2.2	7	0.14	42	0.32	17	380	1086	97	22	
	⑯	USN2-506-2.7C	2.7	9	0.14	55	0.32	22.5	571	1403	97	34	
	⑰	USN2-506-3.7C	3.7	12	0.14	70	0.32	27	571	1550	97	37	

口径25mmは水量型もあります。詳細はお問合せください。

50Hz 最小井戸径 200mm

適用図

寸法図

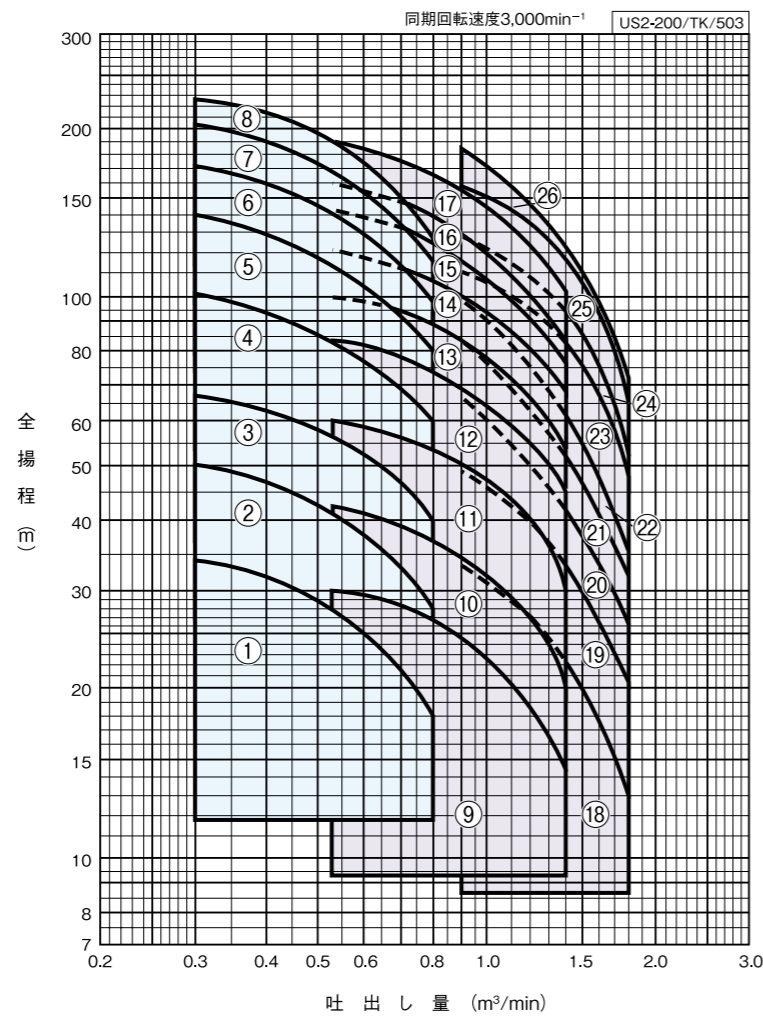
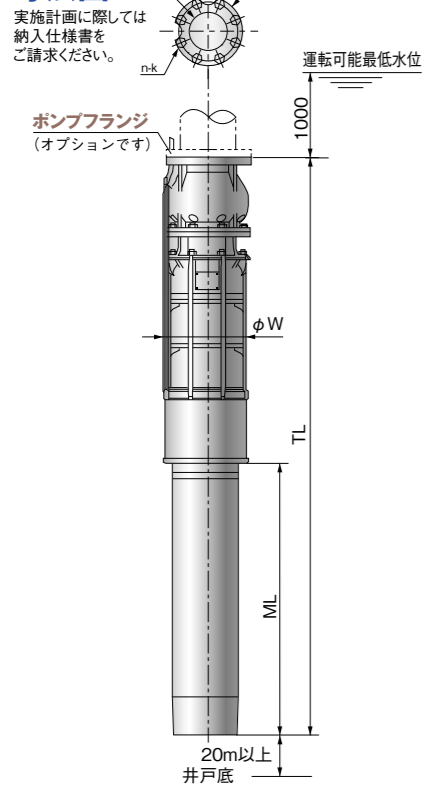

仕様・寸法表

※ケーブル質量除く

口径 mm	符号	形式	出力 kW	段数	標準仕様				寸法(mm)			フランジ組合せ寸法				質量*	適用 井戸ふた
					吐出し量:全揚程 m³/min	吐出し量:全揚程 m	吐出し量:全揚程 m³/min	吐出し量:全揚程 m	ML	TL	W	d	g	n	k		
80	①	US2-805-3.7C	3.7	2	0.3	34	0.8	18	488	1108	186	80	136	8	M12	68	SDT-S80
	②	US2-805-5.5C	5.5	3	0.3	50	0.8	28	543	1213	186	80	136	8	M12	76	
	③	US2-805-7.5C	7.5	4	0.3	67	0.8	38	603	1323	186	80	136	8	M12	86	
	④	US2-805-11C	11	6	0.3	102	0.8	58	733	1553	187	80	136	8	M12	108	
	⑤	US2-805-15C	15	8	0.3	140	0.8	80	818	1738	187	80	136	8	M12	124	
	⑥	US2-805-18C	18.5	10	0.3	170	0.8	96	890	1910	187	80	136	8	M12	139	
	⑦	US2-805-22C	22	12	0.3	205	0.8	118	970	2140	187	80	136	8	M12	165	
	⑧	US2-805-26C	26	14	0.3	228	0.8	128	998	2283	189	80	136	8	M12	210	
100	⑨	US2-1005-5.5C	5.5	2	0.53	30	1.4	14	543	1223	186	100	155	8	M12	73	SDT-S100
	⑩	US2-1005-7.5C	7.5	3	0.53	42	1.4	20	603	1358	186	100	155	8	M12	83	
	⑪	US2-1005-11C	11	4	0.53	60	1.4	31	733	1563	187	100	155	8	M12	102	
	⑫	US2-1005-15C	15	5	0.53	82	1.4	45	818	1723	187	100	155	8	M12	115	
	⑬	US2-1005-18C	18.5	6	0.53	100	1.4	55	890	1870	187	100	155	8	M12	126	
	⑭	US2-1005-22C	22	7	0.53	119	1.4	68	970	2025	187	100	155	8	M12	146	
	⑮	US2-1005-26C	26	9	0.53	143	1.4	76	998	2268	189	100	155	8	M12	193	
	⑯	US2-1005-30C	30	10	0.53	160	1.4	84	998	2343	189	100	155	8	M12	197	
	⑰	US2-1005-37C	37	12	0.53	190	1.4	102	1063	2558	191	100	155	8	M12	222	
	⑱	US2-1005B-7.5C	7.5	2	0.9	33	1.8	13	603	1383	186	100	155	8	M12	85	
	⑲	US2-1005B-11C	11	3	0.9	49	1.8	20.5	733	1638	187	100	155	8	M12	109	
	⑳	US2-1005B-15C	15	4	0.9	67	1.8	26	818	1848	187	100	155	8	M12	126	
	㉑	US2-1005B-18C	18.5	5	0.9	83	1.8	32.5	890	2045	187	100	155	8	M12	142	
	㉒	US2-1005B-22C	22	6	0.9	99	1.8	36	970	2250	187	100	155	8	M12	166	
	㉓	US2-1005B-26C	26	6	0.9	110	1.8	48	998	2293	187	100	155	8	M12	203	
	㉔	US2-1005B-30C	30	7	0.9	128	1.8	54	998	2418	187	100	155	8	M12	212	
	㉕	US2-1005B-37C	37	9	0.9	158	1.8	65	1063	2733	187	100	155	8	M12	245	
	㉖	US2-1005B-45C	45	11	0.9	185	1.8	72	1128	3048	187	100	155	8	M12	273	

60Hz 最小井戸径 200mm

適用図

寸法図

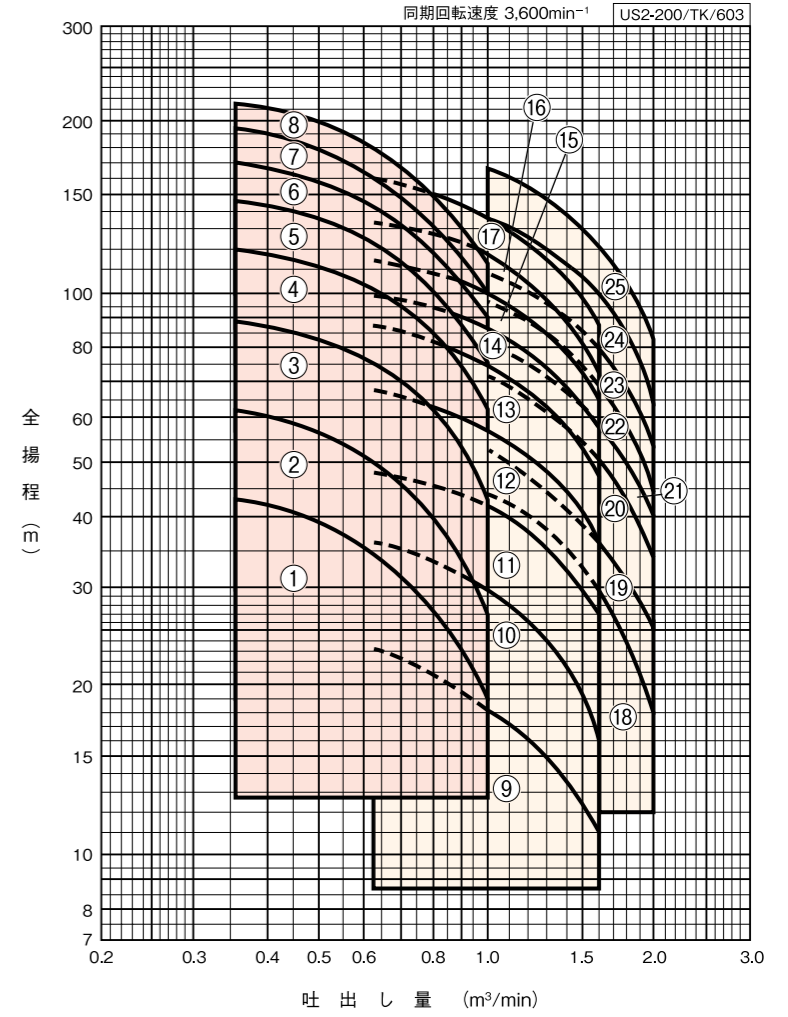
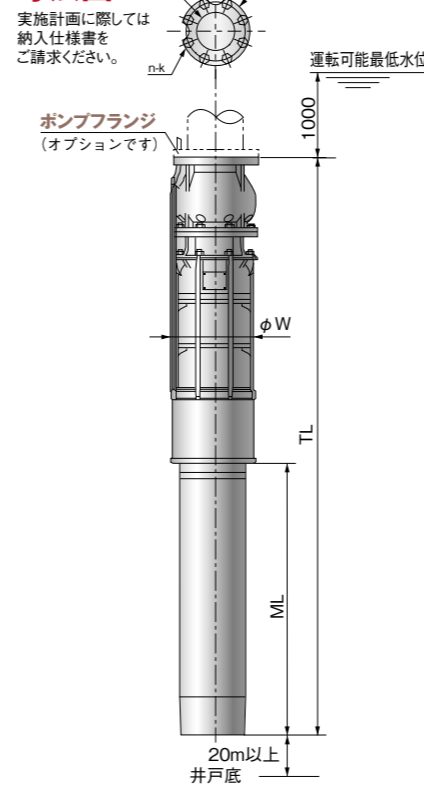

仕様・寸法表

※ケーブル質量除く

口径 mm	符号	形式	出力 kW	段数	標準仕様				寸法(mm)			フランジ組合せ寸法				質量*	適用 井戸ふた
					吐出し量:全揚程 m³/min	吐出し量:全揚程 m	吐出し量:全揚程 m³/min	吐出し量:全揚程 m	ML	TL	W	d	g	n	k		
80	①	US2-806-5.5C	5.5	2	0.36	42	1.0	19	543	1163	186	80	136	8	M12	73	SDT-S80
	②	US2-806-7.5C	7.5	3	0.36	61	1.0	27	603	1273	186	80	136	8	M12	82	
	③	US2-806-11C	11	4	0.36	89	1.0	43	733	1453	187	80	136	8	M12	100	
	④	US2-806-15C	15	5	0.36	120	1.0	62	818	1588	187	80	136	8	M12	113	
	⑤	US2-806-18C	18.5	6	0.36	145	1.0	76	890	1710	187	80	136	8	M12	124	
	⑥	US2-806-22C	22	7	0.36	170	1.0	91	970	1840	187	80	136	8	M12	143	
	⑦	US2-806-26C	26	8	0.36	192	1.0	100	998	1933	189	80	136	8	M12	186	
	⑧	US2-806-30C	30	9	0.36	215	1.0	112	998	1983	189	80	136	8	M12	190	
100	⑨	US2-1006-5.5C	5.5	1	0.63	23	1.6	11	543	1148	186	100	155	8	M12	69	SDT-S100
	⑩	US2-1006-7.5C	7.5	2	0.63	36	1.6	16	603	1283	186	100	155	8	M12	79	
	⑪	US2-1006-11C	11	2	0.63	48	1.6	27	733	1413	187	100	155	8	M12	94	
	⑫	US2-1006-15C	15	3	0.63	68	1.6	37	818	1573	187	100	155	8	M12	107	
	⑬	US2-1006-18C	18.5	4	0.63	86	1.6	47	890	1720	187	100	155	8	M12	118	
	⑭	US2-1006-22C	22	4	0.63	98	1.6	58	970	1800	187	100	155	8	M12	133	
	⑮	US2-1006-26C	26	5	0.63	114	1.6	65	998	1918	189	100	155	8	M12	174	
	⑯	US2-1006-30C	30	6	0.63	134	1.6	73	998	1993	189	100	155	8	M12	178	
	⑰	US2-1006-37C	37	7	0.63	160	1.6	88	1063	2183	189	100	155	8	M12	202	
	⑱	US2-1006B-11C	11	2	1.0	44	2.0	18	733	1513	187	100	155	8	M12	100	
	⑲	US2-1006B-15C	15	2	1.0	53	2.0	25.5	818	1598	187	100	155	8	M12	109	
	⑳	US2-1006B-18C	18.5	3	1.0	72	2.0	34	890	1795	187	100	155	8	M12	125	
	㉑	US2-1006B-22C	22	3	1.0	80	2.0	40	970	1875	187	100	155	8	M12	140	
	㉒	US2-1006B-26C	26	4	1.0	97	2.0	44	998	2043	187	100	155	8	M12	186	
	㉓	US2-1006B-30C	30	4	1.0	108	2.0	53	998	2043	187	100	155	8	M12	186	
	㉔	US2-1006B-37C	37	5	1.0	136	2.0	64	1063	2233	187	100	155	8	M12	209	
	㉕	US2-1006B-45C	45	6	1.0	166	2.0	82	1128	2423	187	100	155	8	M12	228	

50Hz 最小井戸径
250mm
300mm

寸法図

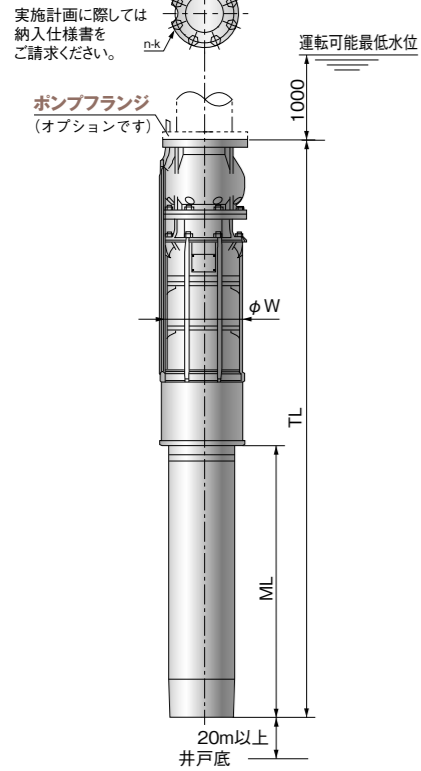

適用図

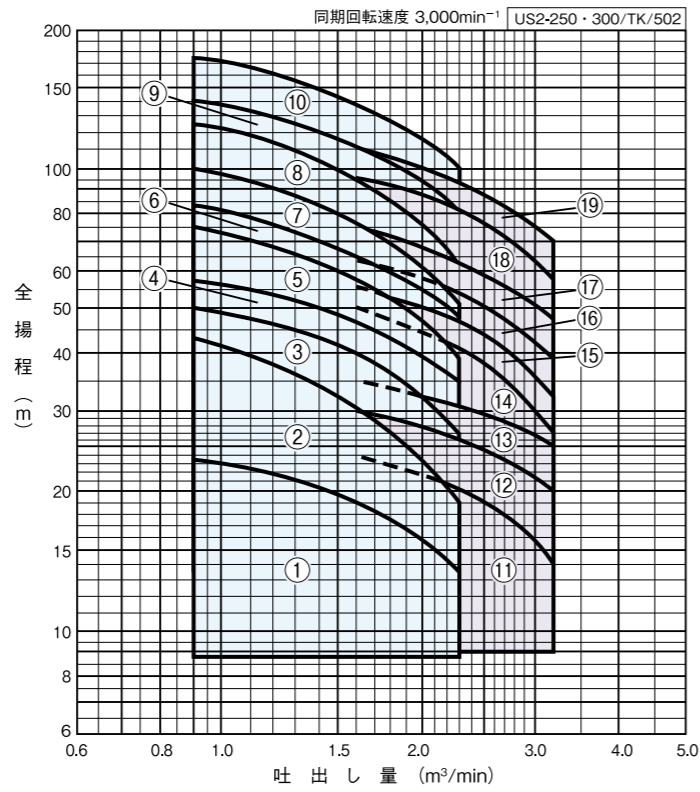

仕様・寸法表

※ケーブル質量除く

井戸径 mm	口径 mm	符号	形式	出力 kW	段数	標準仕様				寸法(mm)			フランジ組合せ寸法				質量※ kg	適用 井戸ふた
						吐出し量: 全揚程 m ³ /min	吐出し量: 全揚程 m	吐出し量: 全揚程 m ³ /min	吐出し量: 全揚程 m	ML	TL	W	d	g	n	k		
250	125	①	US2-1255-7.5C	7.5	1	0.9	23.5	2.3	13.5	603	1183	234	125	190	8	M16	95	SDT-S125
		②	US2-1255-11C	11	2	0.9	42	2.3	19	733	1433	234	125	190	8	M16	121	
		③	US2-1255-15C	15	2	0.9	50	2.3	27	818	1518	234	125	190	8	M16	129	
		④	US2-1255-18C	18.5	2	0.9	57	2.3	35	890	1590	234	125	190	8	M16	136	
		⑤	US2-1255-22C	22	3	0.9	75	2.3	39	970	1790	234	125	190	8	M16	157	
		⑥	US2-1255-26C	26	3	0.9	83	2.3	47	998	1828	234	125	190	8	M16	198	
		⑦	US2-1255-30C	30	4	0.9	100	2.3	51	998	1948	234	125	190	8	M16	208	
		⑧	US2-1255-37C	37	5	0.9	124	2.3	62	1063	2133	234	125	190	8	M16	234	
		⑨	US2-1255-45C	45	5	0.9	140	2.3	80	1128	2198	234	125	190	8	M16	244	
		⑩	US2-1255-55C	55	6	0.9	174	2.3	100	1212	2402	234	125	190	8	M16	270	
300	150	⑪	US2-1505-11C	11	1	1.6	24	3.2	14	733	1383	282	150	224	8	M16	120	SDT-S150
		⑫	US2-1505-15C	15	1	1.6	30	3.2	20	818	1468	282	150	224	8	M16	128	
		⑬	US2-1505-18C	18.5	1	1.6	35	3.2	25	890	1540	282	150	224	8	M16	135	
		⑭	US2-1505-22C	22	2	1.6	50	3.2	27	970	1740	282	150	224	8	M16	165	
		⑮	US2-1505-26C	26	2	1.6	56	3.2	32	998	1778	282	150	224	8	M16	205	
		⑯	US2-1505-30C	30	2	1.6	64	3.2	39	998	1778	282	150	224	8	M16	205	
		⑰	US2-1505-37C	37	2	1.6	74	3.2	48	1063	1843	282	150	224	8	M16	220	
		⑱	US2-1505-45C	45	3	1.6	96	3.2	57	1128	2028	282	150	224	8	M16	245	
		⑲	US2-1505-55C	55	3	1.6	110	3.2	70	1212	2112	282	150	224	8	M16	260	

60Hz 最小井戸径
250mm
300mm

寸法図

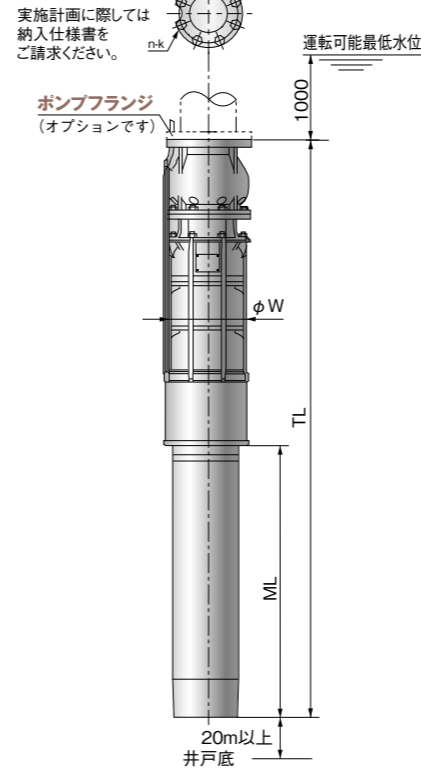

適用図

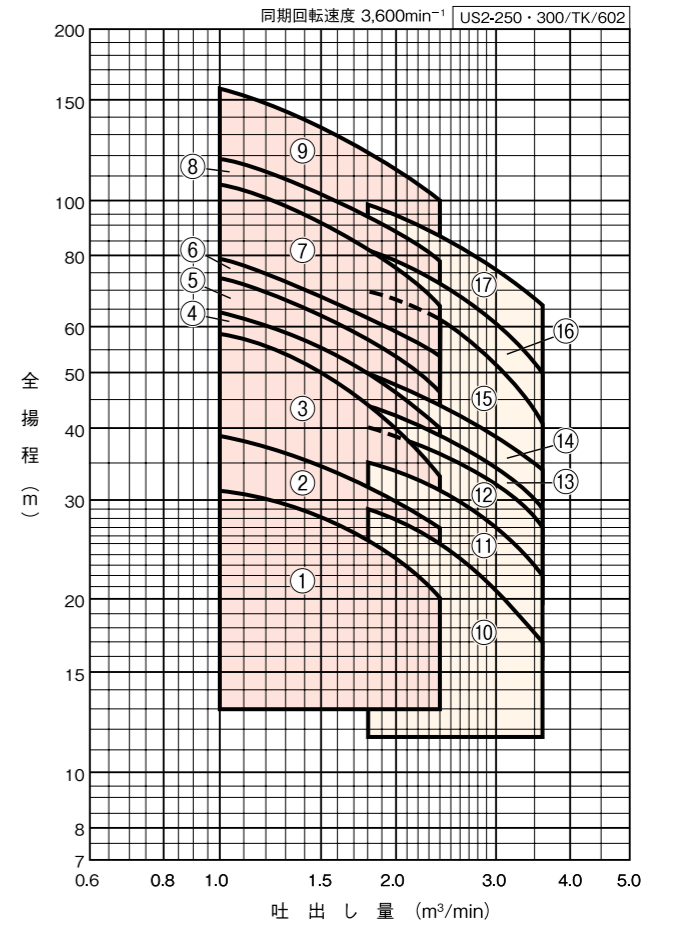

仕様・寸法表

※ケーブル質量除く

井戸径 mm	口径 mm	符号	形式	出力 kW	段数	標準仕様				寸法(mm)			フランジ組合せ寸法				質量※ kg	適用 井戸ふた
						吐出し量: 全揚程 m ³ /min	吐出し量: 全揚程 m	吐出し量: 全揚程 m ³ /min	吐出し量: 全揚程 m	ML	TL	W	d	g	n	k		
250	125	①	US2-1256-11C	11	1	1.0	31	2.4	20	733	1313	234	125	190	8	M16	110	SDT-S125
		②	US2-1256-15C	15	1	1.0	38	2.4	27	818	1398	234	125	190	8	M16	119	
		③	US2-1256-18C	18.5	2	1.0	58	2.4	33	890	1590	234	125	190	8	M16	136	
		④	US2-1256-22C	22	2	1.0	64	2.4	40	970	1670	234	125	190	8	M16	146	
		⑤	US2-1256-26C	26	2	1.0	73	2.4	47	998	1708	234	125	190	8	M16	187	
		⑥	US2-1256-30C	30	2	1.0	79	2.4	53	998	1708	234	125	190	8	M16	187	
		⑦	US2-1256-37C	37	3	1.0	106	2.4	66	1063	1893	234	125	190	8	M16	213	
		⑧	US2-1256-45C	45	3	1.0	118	2.4	79	1128	1958	234	125	190	8	M16	223	
		⑨	US2-1256-55C	55	4	1.0	154	2.4	100	1212	2162	234	125	190	8	M16	249	
300	150	⑩	US2-1506-15C	15	1	1.8	29	3.6	17	818	1468	282	150	224	8	M16	128	SDT-S150
		⑪	US2-1506-18C	18.5	1	1.8	35	3.6	22	890	1540	282	150	224	8	M16	135	
		⑫	US2-1506-22C	22	1	1.8	40	3.6	27	970	1620	282	150	224	8	M16	150	
		⑬	US2-1506-26C	26	1	1.8	43	3.6	29	998	1658	282	150	224	8	M16	190	
		⑭	US2-1506-30C	30	1	1.8	49	3.6	34	998	1658	282	150	224	8	M16	190	
		⑮	US2-1506-37C	37	2	1.8	70	3.6	41	1063	1843	282	150	224	8	M16	220	
		⑯	US2-1506-45C	45	2	1.8	82	3.6	50	1128	1908	282	150	224	8	M16	230	
		⑰	US2-1506-55C	55	2	1.8	98	3.6	66	1212	1992	282	150	224	8	M16	245	

特別付属品
制御盤
各制御盤の
制御方式

制御盤の形態は設置環境に合わせて
屋内型(ECA3形)のほか、
屋外型(ECAW3形・ポール付ECAD3形)、
簡易屋外型(ECAJ3形)、屋外型(ECASN3-G形)から
お選びいただけます。

・自動運転・手動運転が可能です。 ・受水槽満水、減水警報標準です。
・11kW以上には、漏電しゃ断器・進相コンデンサの取付スペース付です。
・11kW以上のスターデルタ始動制御盤には、3コンタクタ方式を採用、また進相コンデンサ付(特殊仕様No.02)には
3Eリレーの確実な作動のため4コンタクタ方式を採用しております。

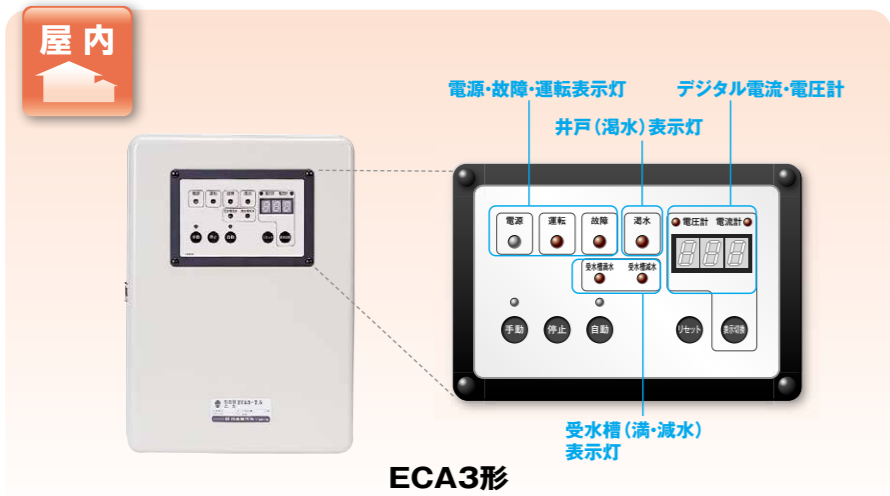

仕様表

種類	ECA3形 (屋内型)	ECAW3形・ECAD3形 (屋外型)※1	ECAJ3形 (簡易屋外型)※2	ECASN3-G形 (屋外型)※3
標準仕様	3 Eリレー デジタル電流・電圧計 電源・故障・運転表示灯 故障(過負荷・欠相・逆相) 受水槽(満・減水)表示灯 井戸(濁水)表示灯 無電圧外部信号(運転・故障・満減水)	0.75kW 55kW	ECAW3: 0.75kW~55kW ECAD3: 0.75kW~7.5kW	0.75kW 7.5kW
特殊仕様	01 漏電しゃ断器 02 漏電しゃ断器 進相コンデンサ 03 漏電しゃ断器 絶縁抵抗診断装置	0.75kW 22kW	ECAW3:0.75kW~22kW ECAD3:0.75kW~7.5kW ECAW3:0.75kW~22kW ※4	01 降雪センサー制御部取付スペース付 02 屋外自立ポール設置型(降雪センサー制御部付) 03 消雪専用

※1 JISCO920 (電気機械器具及び配線材料の防水試験通則) 保護等級 4 (防雨形)
※2 JISCO920 保護等級 4 (防まつ形相当) : 軒下専用 ※3 降雪センサー制御部、漏電しゃ断器、進相コンデンサ、小ボックス付
※4 ECAD3形についてはお問合せください。

特殊仕様の**絶縁抵抗診断装置付制御盤ECA(W)-03**を追加しました。

①自動測定による2段階の絶縁低下警報で早期検知し、突発的なポンプの故障や断水を防止!
②ポンプ停止中にモータの絶縁抵抗を液晶パネルでチェックが可能!
③低電圧測定でモータ・ケーブルへの負荷を軽減!

ランプ表示拡大

絶縁抵抗診断装置

■ポンプ停止中の常時絶縁監視警報ランプ表示

警報名称	基準値	ランプ表示場所
絶縁低下注意	10MΩ	AL1
絶縁低下警告	2MΩ	AL1 + AL2

※ALランプが表示された場合、別途絶縁抵抗計にてご確認ください。

■導入のメリット — 予防保全の一助を担います —

①定期点検の効率化
ポンプ停止中は常時絶縁監視ができるため、簡単に点検することができます。また、異常時には自動で発報するため、点検回数を減らすことができます。

Before After

②計画的な予防保全
モータの絶縁劣化を警報ランプと外部信号によりお知らせします。早期に予防保全することで、急な故障や断水を防ぐことができます。

Before After

そのころ交換時期かな

■絶縁抵抗診断装置について

●本装置での測定結果は絶縁低下を知らせる目安とし、警報が出た際は絶縁抵抗計による通常のモータ点検を行ってください。
(低電圧測定のため、測定結果は絶縁抵抗計の測定より高くなります。)
※絶縁抵抗計による通常のモータの点検は、以下理由より必ずモータケーブルを制御盤より取り外した状態のモータ単体で実施ください。

<理由>
・制御基板等が破損する恐れがあります。
・本装置の内部抵抗の影響により正確な絶縁抵抗値が測定できません。

●次の場合は実際の絶縁抵抗値に関わらず「>20MΩ」と表示されます。
1.モータの絶縁抵抗値が20MΩ以上の場合
2.ポンプ運転中の場合

[注意]
●本装置の警報を解除する際は、警報の原因を取り除き、本装置のリセットボタンを1.5秒以上長押ししてください。
●手動自己診断テストは、テストボタンを1.5秒以上長押しにより行えます。手動による自己診断テスト時は診断結果に関わらず警報を発報する為、リセットボタンを1.5秒以上長押しにより警報を解除して下さい。
●警報の動作設定値
AL1「絶縁低下注意」:10MΩ
AL2「絶縁低下警告」:2MΩ(※)
※絶縁抵抗計より測定結果が高くなる為、通常の管理値より高い絶縁抵抗値を設定値としています。
●絶縁抵抗値が回復しない限り、警報出力状態となります。絶縁抵抗値に関わらず外部信号の警報出力を解除する場合は別途制御回路をご準備いただき、外部信号端子台の2次側へスイッチ等を設けてください。

制御盤接続図例 (ECA3・ECAW3・ECAD3・ECAJ3)

■標準仕様の場合 (0.75~37kW)

表示	状態
OL	過負荷
rEV	逆相
PF	欠相
CHA	使用頻度過多

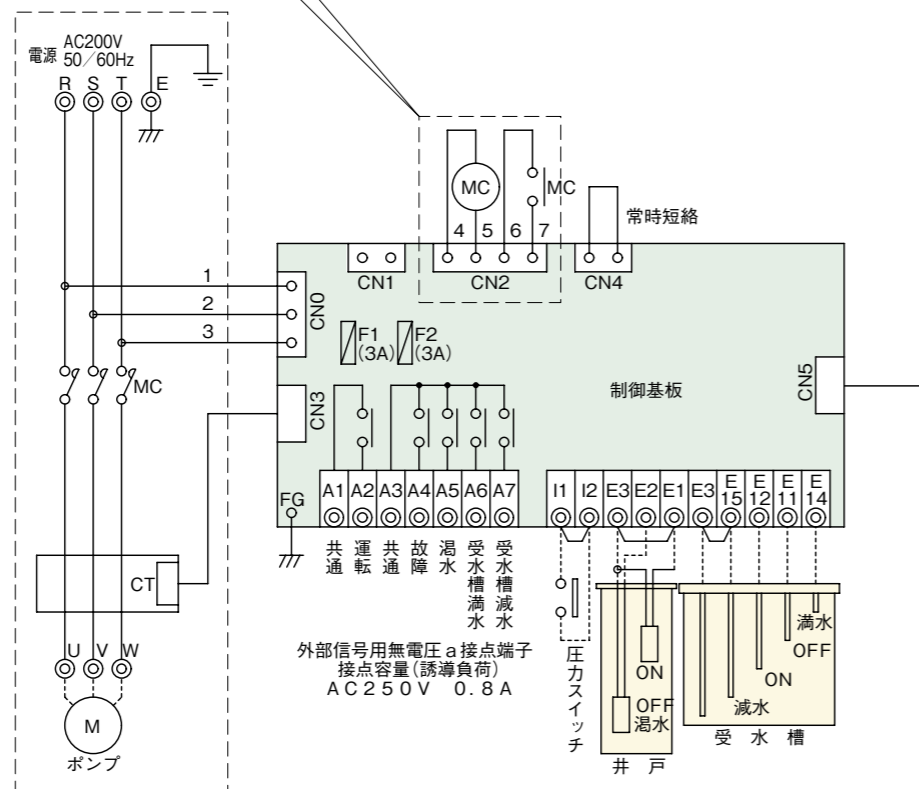
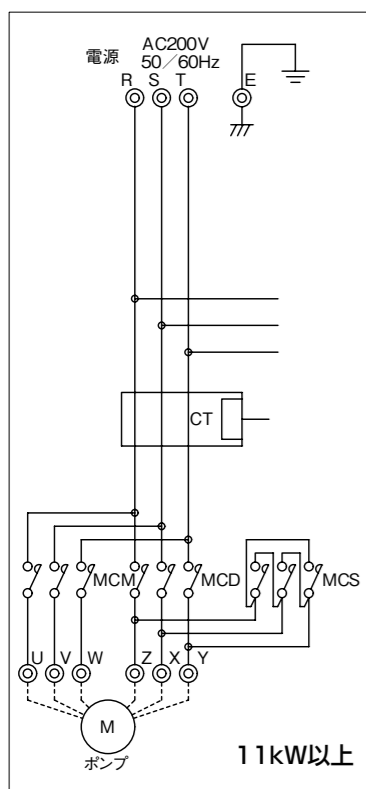
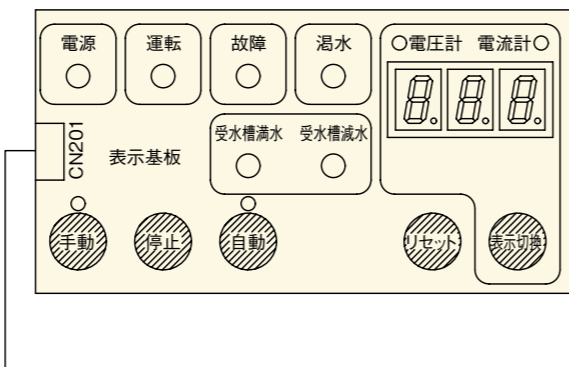
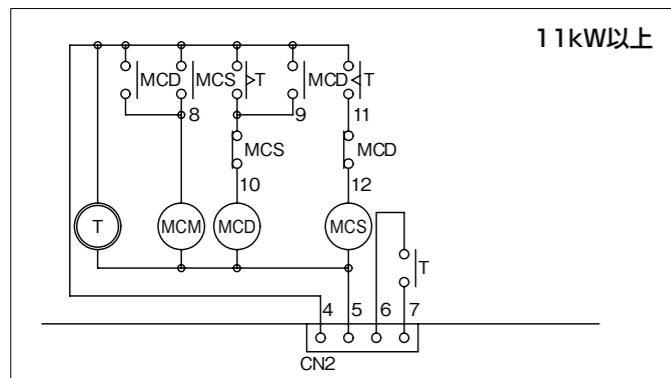

- 注意事項**
- ・3Eリレーが動作した場合、原因を取り除いてからリセットしてください。
 - ・やむをえず、そのままリセットさせるときは、必ず10分以上の冷却時間をおいてください。(モータ保護のため)
 - ・I1-I2間に、圧カスイッチ、給水制限タイマー等を接続する場合は、短絡線を取り外して接続してください。
 - ・水中電極EHS-2を使用する場合は、E3-E1間の短絡線を取り外し、黒コードをE3に、白コードをE2(E1)に接続してください。
 - ・受水槽減水検出を行う場合は、E3-E15間の短絡線を取り外してください。
 - ・表示切換ボタンを押す度に、電源電圧とモータ電流の表示が切り換わります。
 - ・リセットボタンは、3Eトリップと温水のリセットを兼用です。
 - ・3Eトリップ試験は、表示切換ボタンを押しながらリセットボタンを押すことにより行えます。
 - ・3Eリレーがトリップした場合、上記表のように表示されます。

特別付属品 電極保持器・水中電極



EHC形電極保持器

形式
保持器EHC-3N(3極)
保持器EHC-4N(4極)
保持器EHC-5N(5極)
電極棒(1m)
接続ナット(大)
セパレータ(3P)



EHS-2形水中電極

形式
EHS-2コード25m付
EHS-2コード30m付
EHS-2コード40m付
EHS-2コード50m付

特別付属品 水位計

ポンプ運転時の水位監視、ポンプのON/OFF水位を自在に設定可能。

詳細はお問合せください。



コントロールユニット本体



水位計

特別付属品 揚水管

「専用水道」用途には、ナイロンコーティング揚水管又はステンレス揚水管をご使用ください。

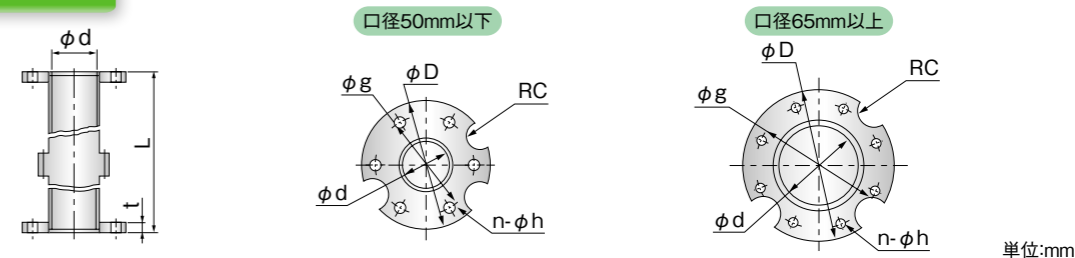

口径	適用ポンプ	仕様 ^{※1}		寸法							質量(kg)				
		耐圧性能 MPa	吊下げ 許容荷重 kN	フランジ							揚水管 ^{※2}		ステンレス揚水管 (SUS304)		
d				D	g	n	h	t	C	L=5510	L=2760	L=310	L=2760	L=2000	L=4000
40	US2-40	4.0	30.4	115	90	6	12	14	18	24	12.4	2.9	13	8	14
50	US2-50			125	100	6	12	14	18	31	16.5	3.5	17.4	11	21
65	US2-65	3.5	40.2	140	115	8	12	14	18	44	22.7	4.4	24	14	27
80	USN2-80			140	118	8	12	16	18	51	26.5	4.9	28	19	36
100	US2-100	2.5	88.2	165	136	8	15	18	20	52	27.7	6.1	29.2	20	37
125	US2-125			180	155	8	15	18	24	71	37	7.2	39.5	26	48
150	US2-150			224	190	8	19	20	27	89	48	11	51	40	73
				258	224	8	19	22	27	118	63.5	15	67	48	88

※1 材料はSGP、SUS共に同数値です。 ※2 塗装仕様は、溶融亜鉛メッキHDZ35
 ③揚水管は、ポンプ重量+揚水管(満水時水重量含む)重量+ケーブル重量+揚水管最上部内圧による荷重が、吊下げ許容荷重を超えないように選定ください。
 ポンプの据付位置や使用環境によっては許容荷重を超える場合がございます。ご注意ください。井戸ふたの吊下げ許容荷重については、P.20をご参照ください。

特別付属品 ソールプレート (材料:SS400)

井戸径の大きな井戸に設置する場合がございます。

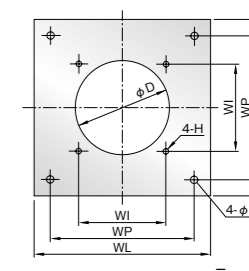

井戸ふたとソールプレート(鋳鉄製井戸ふたの例)

品名	適用井戸ふた	ソールプレート適用井戸径	WL	WP	WI	D	H	K	BI	質量(kg)
ソールプレート200	SDT-S25・32 SDT-SN40・50	200	280	230	140	150	M10	12	16	7.6
ソールプレート250	SDT-S40~65 SDT-SN80	250	340	280	185	180	M10	12	16	11.3
ソールプレート300	SDT-S80・100	300	400	340	230	240	M12	15	19	17.1

特別付属品

井戸ふた
(ステンレス製)

ポンプの図は代表図であり、機種によって異なる場合があります。
実施計画に際しましては納入仕様書をご請求ください。
破線のパルプセットの寸法は、SV形又はV2N形の例です。

SDT-S形 (口径25・32mm) ※基礎ボルトは特別付属品です。別途お買い求めください。

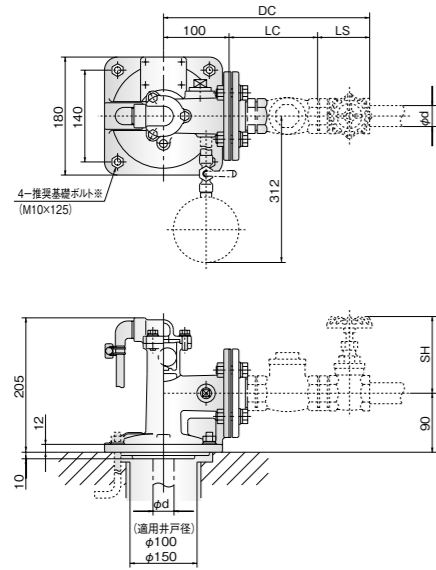

SDT-SN形 (口径40・50mm) ※基礎ボルトは特別付属品です。別途お買い求めください。

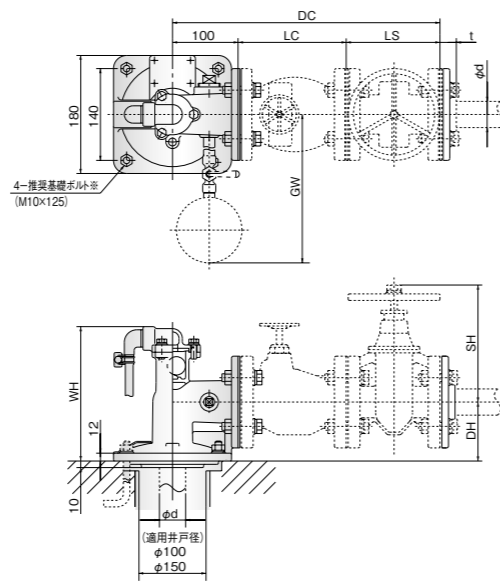

SDT-S(N)形 (口径40・50・65・N80mm) ※基礎ボルトは特別付属品です。別途お買い求めください。

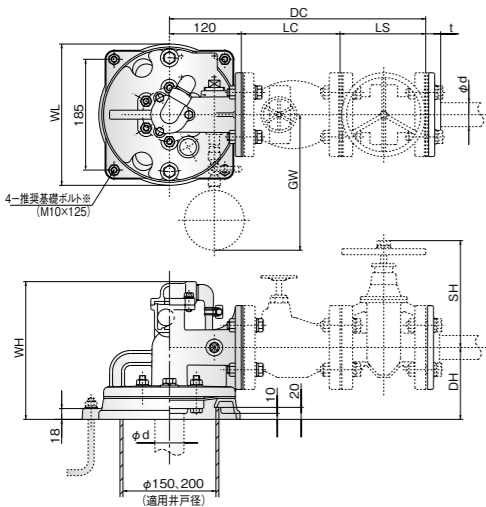

SDT-S形 (口径80・100・125・150mm) ()内はSDT-S125・150の場合です。 ※基礎ボルトは特別付属品です。別途お買い求めください。

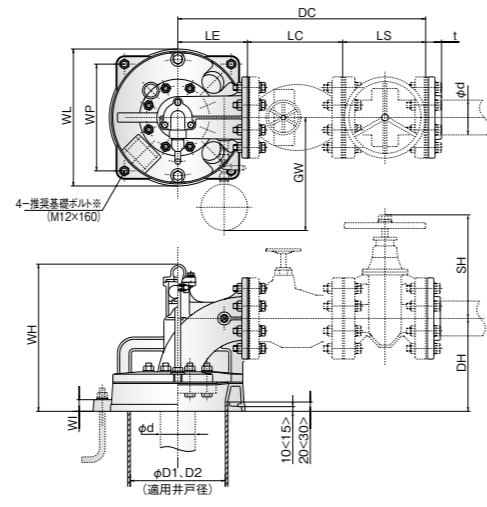

部品名	寸法														質量 kg	
	d	WL	WP	DC	LE	LC	LS	SH	DH	WH	WI	GW	t	D1		D2
井戸ふたユニット SDT-S25	25	-	-	290	-	120	70	102	-	-	-	-	-	-	-	7.5
井戸ふたユニット SDT-S32	32	-	-	315	-	135	80	114	-	-	-	-	-	-	-	7.5
井戸ふたユニット SDT-SN40	40	-	-	408	-	165	143	198	90	205	-	315	25	-	-	7.5
井戸ふたユニット SDT-SN50	50	-	-	439	-	186	153	235	100	215	-	315	27	-	-	8
井戸ふたユニット SDT-S40	40	236	-	428	-	165	143	198	120	230	-	315	25	-	-	11
井戸ふたユニット SDT-S50	50	236	-	459	-	186	153	235	130	245	-	320	27	-	-	12
井戸ふたユニット SDT-S65	65	240	-	486	-	203	163	268	160	252	-	325	31	-	-	17
井戸ふたユニット SDT-SN80	80	240	-	511	-	213	178	298	170	267	-	330	33	-	-	16
井戸ふたユニット SDT-S80	80	290	230	541	150	213	178	298	200	317	25	225	33	200	250	22
井戸ふたユニット SDT-S100	100	290	230	573	150	220	203	372	225	347	25	235	39	200	250	24
井戸ふたユニット SDT-S125	125	360	280	706	220	258	228	409	255	387	30	250	43	250	300	38
井戸ふたユニット SDT-S150	150	400	310	801	250	283	268	466	275	417	30	260	43	300	350	45

単位:mm

特別付属品

井戸ふた
(鋳鉄製)

ポンプの図は代表図であり、機種によって異なる場合があります。
実施計画に際しましては納入仕様書をご請求ください。

SDT2形 (口径25・32mm) ※基礎ボルトは特別付属品です。別途お買い求めください。

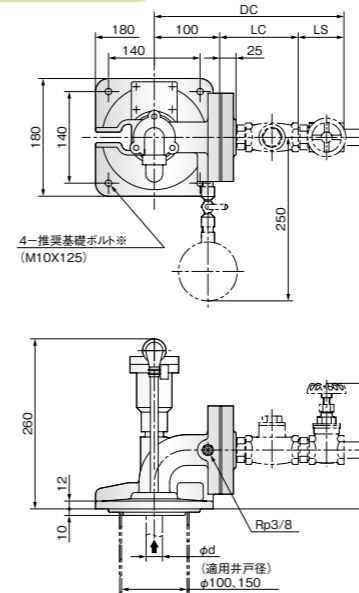

SDTN2形 (口径40・50mm) ※基礎ボルトは特別付属品です。別途お買い求めください。

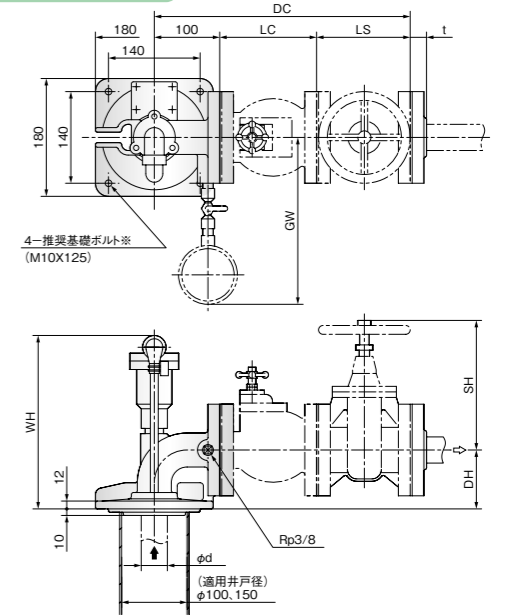

SDT(N)2形 (口径40・50・65・N80mm) ()内はSDT2-40形の例です。 ※基礎ボルトは特別付属品です。別途お買い求めください。

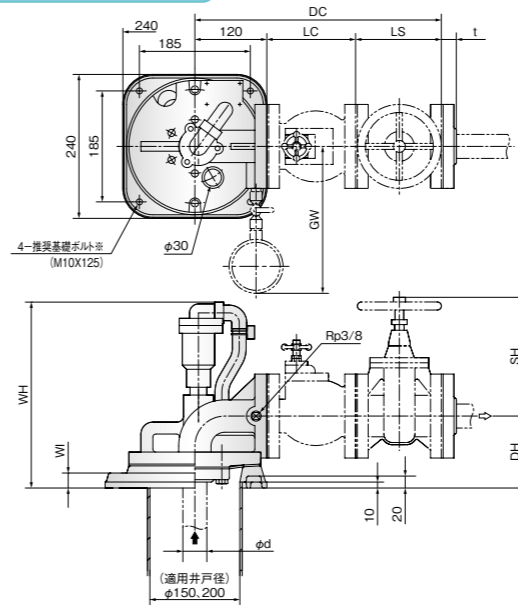

SDT2形 (口径80・100・125・150mm) ()内はSDT2-125・150の場合です。 ※基礎ボルトは特別付属品です。別途お買い求めください。

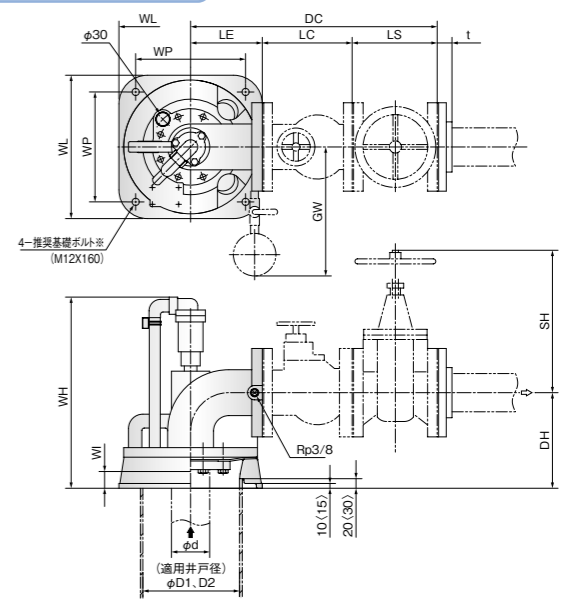

部品名	寸法														質量 kg	
	d	WL	WP	DC	LE	LC	LS	SH	DH	WH	WI	GW	t	D1		D2
井戸ふたユニット SDT2-25	25	-	-	290	-	120	70	97	-	-	-	-	-	-	-	12
井戸ふたユニット SDT2-32	32	-	-	315	-	135	80	117	-	-	-	-	-	-	-	12
井戸ふたユニット SDTN2-40	40	-	-	391	-	148	143	198	90	265	-	255	25	-	-	12
井戸ふたユニット SDTN2-50	50	-	-	416	-	163	153	235	100	275	-	260	27	-	-	13
井戸ふたユニット SDT2-40	40	-	-	411	-	148	143	198	120	310	25	245	25	-	-	19.5
井戸ふたユニット SDT2-50	50	-	-	436	-	163	153	235	130	325	25	255	27	-	-	20.5
井戸ふたユニット SDT2-65	65	-	-	461	-	178	163	268	160	355	30	265	31	-	-	24
井戸ふたユニット SDTN2-80	80	-	-	486	-	188	178	298	170	375	30	270	33	-	-	25
井戸ふたユニット SDT2-80	80	300	230	516	150	188	178	298	200	400	35	270	33	200	250	37
井戸ふたユニット SDT2-100	100	300	230	586	150	233	203	372	225	435	35	280	39	200	250	42
井戸ふたユニット SDT2-125	125	360	280	706	220	258	228	409	255	495	40	295	43	250	300	70
井戸ふたユニット SDT2-150	150	400	310	811	250	293	268	466	275	525	45	315	43	300	350	91

単位:mm

関連製品
サンドセパレータ
アクアサイクロンV
MHS2形

井戸水や河川水等の揚水中に含まれる微細な砂や固形物を、サイクロン方式で分離・除去し、給水システムの障害を防ぎます。高い分離除去能力に加え、メンテナンス性に優れている点も大きな特長です。

- 用途**
- 井戸水揚水時に混入する土砂の分離除去
 - 除鉄・除マンガンろ過などの前処理

サイクロン方式

連結レジャーサ(円錐部)内で揚水を遠心力により回転させ、砂粒子と水を分離除去。砂による給水システムの障害を防ぎます。

【動作イメージ】

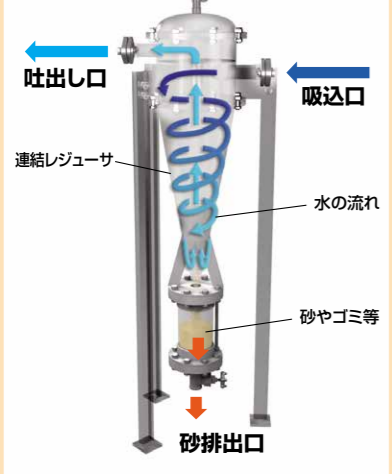

40μm程度の粒子の分離が可能!*

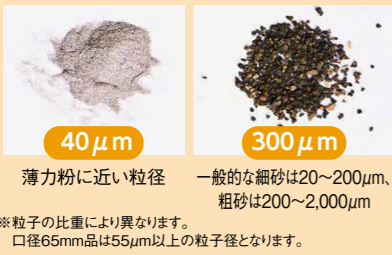

優れたメンテナンス性

①お手入れ簡単でいつも清潔
 フィルタレスで閉塞がなくフィルタの清掃が不要。さらに配管はそのまま連結レジャーサの取り外しができるため、連結レジャーサのメンテナンス時に大掛かりな作業が不要です。

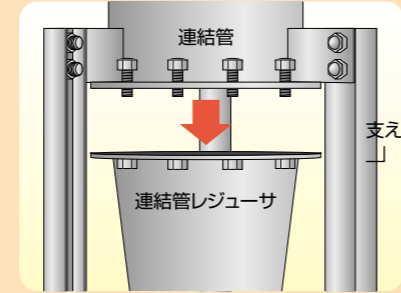

②傷が付きにくい優れた耐久性
 連結レジャーサの内部を回転する砂粒子から磨耗を防ぐため、内面にナイロンコーティングを処理。これにより、高い耐磨耗性を実現しました。

透明サンドコレクタ

分離された砂粒子が堆積するサンドコレクタ部は透明なので、ひと目で確認でき、排砂作業の効率化にも貢献します。



部品配置図例・寸法図

実施計画に際しましては納品仕様書をご請求ください。口径65mm品はお問合せください。

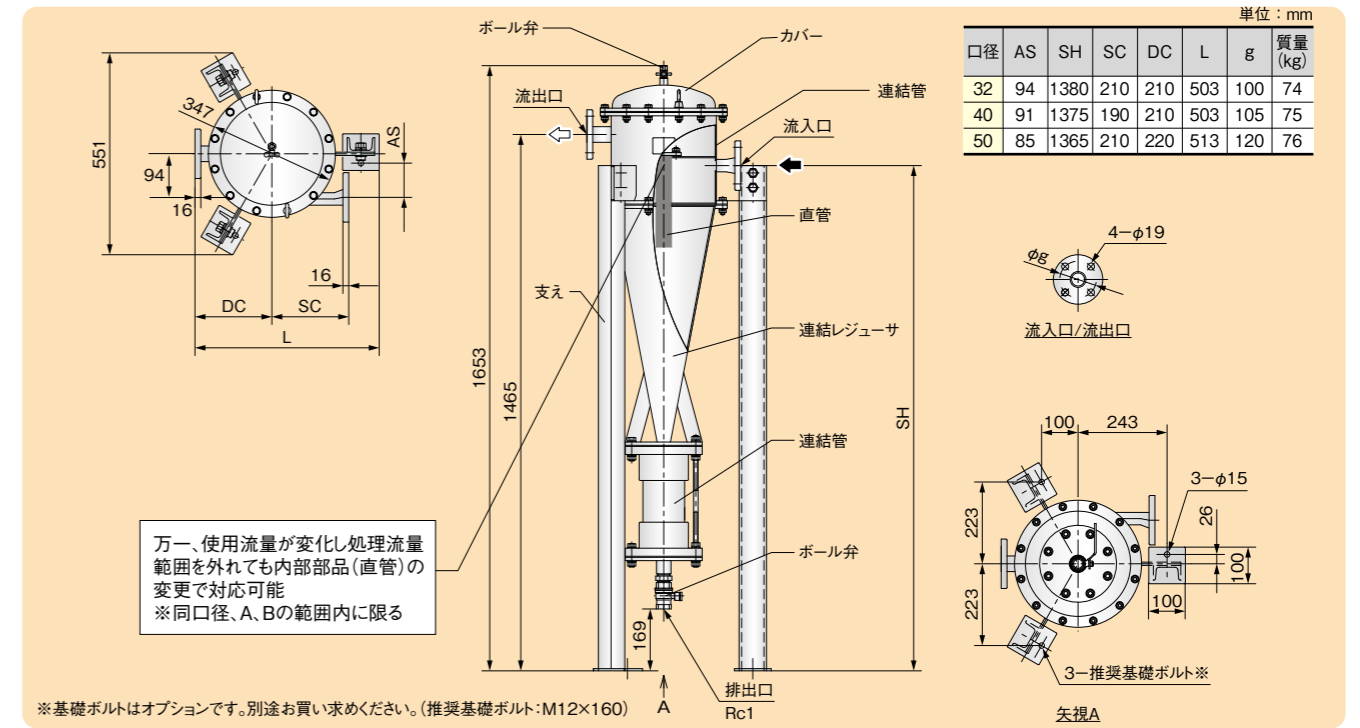

サンドセパレータ設置例

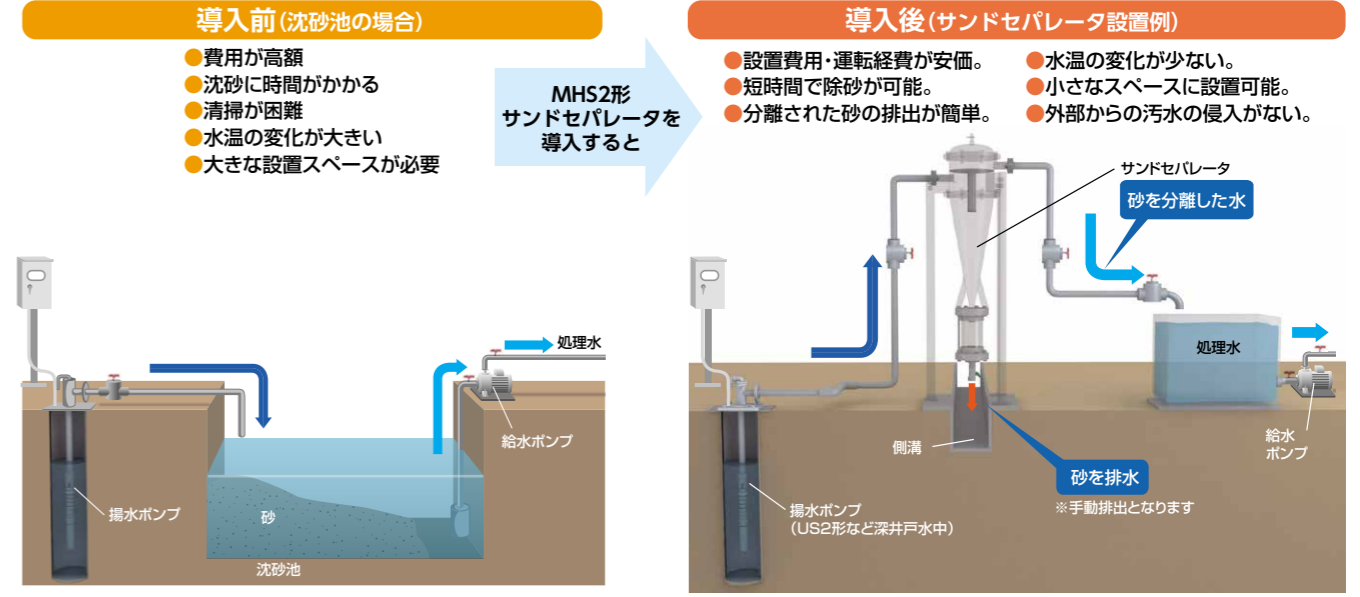

仕様表

形 式	MHS2-32	MHS2-40A	MHS2-40B	MHS2-50A	MHS2-50B	MHS2-65A	MHS2-65B
設置場所	屋内・屋外(周囲温度:0~40℃、湿度:90%RH以下)						
処理流量(L/min)*1	60~110	110~160	160~220	220~280	280~360	360~460	460~600
最高使用圧力	0.7MPa						
液 質	液 温	0~40℃(但し、凍結なきこと)					
	pH	5.8~8.6					
	砂濃度	1.5kg/m ³ 以下					
	砂比重	2.5以上					
分離可能粒径*2	40μm以上					55μm以上	

*1 蛇口直結等、流量が処理流量範囲から外れる用途では使用しないでください。
 *2 95%以上除砂可能な最小粒子径。分離可能粒径より小さい粒子径の除去が必要な場合は除濁槽との組合せが必要となります。

特別付属品(オプション)

- フランジセット ●直管セット*
- *内部部品A-Bタイプの切替用

水処理 **Mシリーズ** 様々な用途にあわせて 川本ポンプの水処理ソリューション。

詳細はコチラ!

- 除鉄・除マンガン: MAE (イオン交換式), MDM3, MAF3/MAM3 (砂ろ過式)
- 除菌: MJ-R
- 塩素除去: MAC3, MRK2
- ニゴリ除去: MBD

シリーズ製品

温泉用ステンレス製

深井戸 水中ポンプ

USM、USMH形

「単純泉」「ナトリウム-塩化物泉」
「ナトリウム-炭酸水素塩泉」に最適
塩化物などの温泉成分にも強い
ステンレス製

USM形

水温MAX70℃

精密鑄造
ステンレスで
耐腐食性UP

熱に強い
温泉専用仕様



USMH形

水温MAX90℃

高揚程対応
最大水深350m
最高揚程340m

ガスロック防止機構付
USMH-Gもあります。



大きな安心をお届けします。

有料 保守・点検契約のご案内

定期点検
サービス
[年1回又は2回]

技術者がポンプを健康診断

優れた性能を持つポンプも、使用年月や運転状況により少しずつ摩耗し、やがて部品の劣化などにより機能が十分に発揮できなくなります。川本の「定期点検サービス」は、専門技術者が6ヶ月又は12ヶ月ごとに訪問し、ポンプのコンディションをきめ細かにチェック。運転状況や部品の劣化、各機能などを総合的に点検し、良否をご報告します。

的確な点検で信頼性向上

ポンプの消耗状態を早めに知り、重大な故障になる前に修理をおこなうことで、長期にわたり常に最良の運転状態を維持。これにより、保守管理のトータルコストも割安になります。機能の劣化に気づかないまま放置しておくと漏水や揚水不能、冷暖房不能といった大きなトラブルにつながりかねず二次損害を引き起こすこともあります。

定期点検内容

運転状態での点検を行います。
1年に1回又は2回、事前に予定日をご連絡のうえ実施いたします。

定期点検料金

詳細は、最寄りの弊社事業所までお問合せください。



川本ポンプでは「Comfort Earth」と題し、大切な「水」に関わる企業として
全社一丸となって環境負荷低減や環境保全活動への取り組みを進めていきます。



安全に関するご注意

ご使用前に取扱説明書を必ずお読みになり、正しく安全にお使いください。取扱説明書には危害や損害を未然に防止するための注意事項が記載されております。
※上記をお守りいただけないと責任を負いかねます。

- この製品は日本国内用です。電源電圧や電源周波数の異なる海外では使用できません。
- 適用範囲外での使用、注意書きなどの不遵守、不当な修理・改造、天災地変に起因するもの、設置環境(電源異常・異物・砂など)によるもの、法令・省令またはそれに準じる基準などに不適合のもの、不慮・故意による故障・損傷のもの、消耗部品の交換、転売による不具合などは保証対象外となる場合があります。
- 決められた製品仕様以外では使用しないでください。感電・火災・漏水などの原因になります。
- 用途や液質により発錆や腐食・溶出を許容できない場合は注意が必要です。ポンプや設備全体を含め選定・検討してください。特に循環用途の場合は、循環水が濃縮され、思わぬ被害の恐れがあります。
- 用途に合った商品をお選びください。不適切な用途で使うと事故の原因になります。
- 生物(養魚場・生け簀・水族館など)の設備、または重要設備に使用する場合は、予備機を準備してください。ポンプ故障により、酸欠や水質悪化などが発生し、生物の生命に影響を与える恐れがあります。
- 食品関連の移送に使用する場合、使用材料のご確認など十分にご注意ください。異物が混入する恐れがあります。
- 銅合金をさらう生物などへの使用は避けてください。生物の生命に影響を与える恐れがあります。

- 適用される法規定(電気設備技術基準・内線規程・建築基準法、水道法など)に従って施工してください。法規定に反するだけでなく感電・火災・落下・転倒によるけがなどの原因になります。
- 人が触れることが想定される所(浴槽、プール、池など)では使用しないでください。漏電し感電する恐れがあります。
- 設備によっては吐出し側に用途に応じた適切なフィルタなどを設け、十分フラッシングを行い、異物がないことを確認後、ご使用ください。製品製造時の切削油、ゴムの離型剤、異物などや配管系に含まれる切削油、異物などが扱い液に混入する恐れがあります。
- 50Hz仕様のポンプを60Hzで運転しないでください。過大圧力による破損、過負荷によるモータなどの焼損事故の恐れがあります。60Hz仕様のポンプを50Hzで運転しないでください。ポンプの性能が低下します。
- 修理技術者以外の方は、分解・修理・改造やケーブル交換を行わないでください。不備があると、故障・破損・感電・火災の原因になります。
- 長期間安心して使用頂くために定期点検と日常点検両方の実施をお勧めいたします。点検を怠ると、ポンプの故障、事故などの原因になります。定期点検についてはご購入先、もしくは最寄りの弊社営業所にご相談ください。

改良等のため、仕様・形状など変更することがあります。本書からの無断転用はお断りします。

弊社取扱店

*ご質問、資料の請求は下記へお申込みください。

※ポンプに関するお問合せは最寄りの支店・営業所までお願いします。

株式会社 川本製作所

本社 名古屋市中区大須4-11-39
https://www.kawamoto.co.jp 〒460-8650 TEL (052) 251-7171 (代)

北海道支店 ☎(011) 831-0131 (代) 京都支店 ☎(075) 645-1011 (代)
 東北支店 ☎(022) 232-4095 (代) 大阪支店 ☎(06) 6328-0877 (代)
 関東支店 ☎(028) 633-9326 (代) 四国支店 ☎(087) 886-2236 (代)
 首都圏支店 ☎(03) 3946-1161 (代) 中国支店 ☎(082) 277-3661 (代)
 名古屋支店 ☎(052) 249-9810 (代) 九州支店 ☎(092) 621-7235 (代)

名称	US2形サンロンゴ
No.	1D06Ⓟ

川本サービス株式会社

首都圏支店 ☎(03) 4526-0691 (代) 名古屋営業所 ☎(052) 249-9816 (代)
 首都圏北営業所 ☎(048) 677-0065 (代) 関西支店 ☎(06) 6328-7734 (代)
 首都圏南営業所 ☎(045) 473-6251 (代) 京都営業所 ☎(075) 555-0530 (代)